

**TASKI**  
Diversey

# swingo 755B/855B/1255B Power

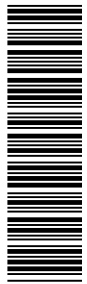

## Vertaling van de originele gebruikershandleiding

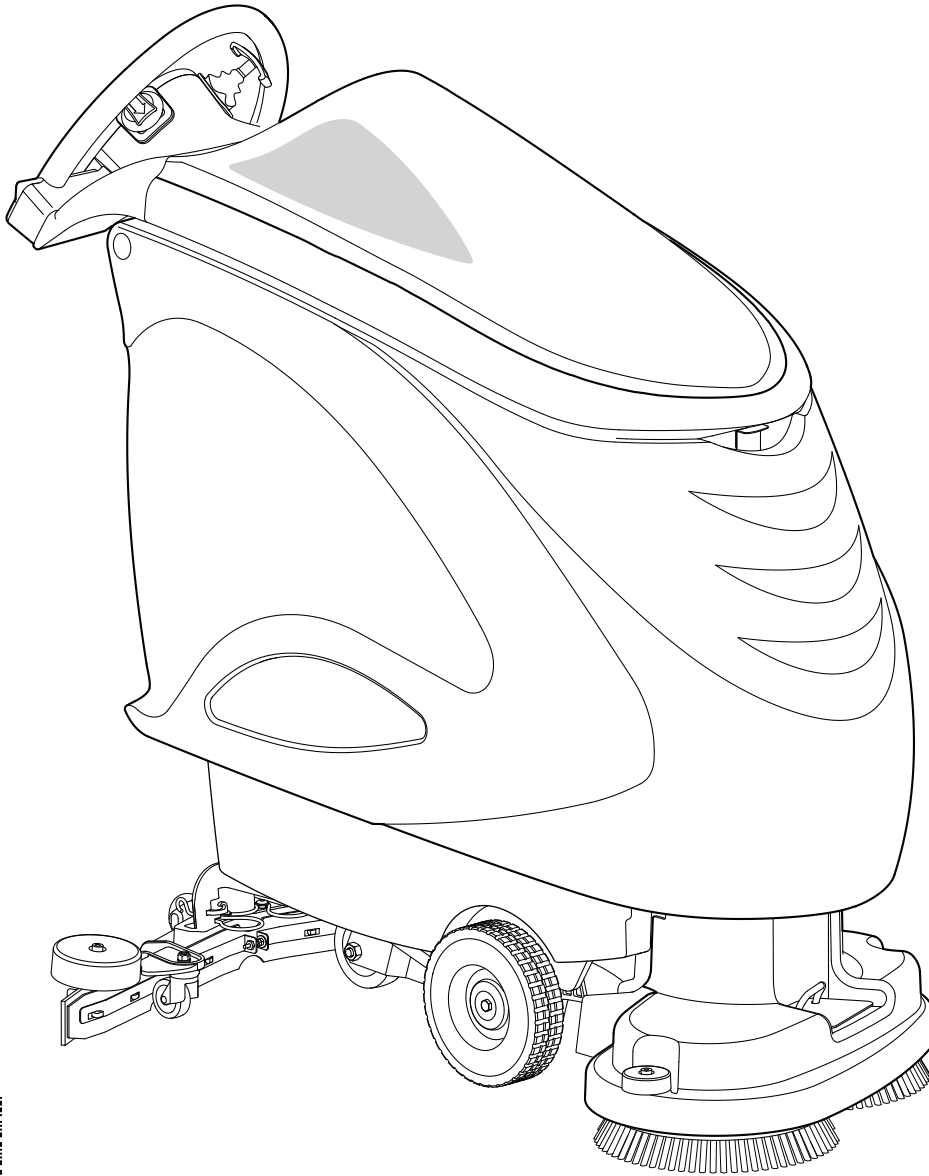

### LET OP!

**Alvorens u de machine voor de eerste maal in gebruik neemt is het belangrijk dat u de gebruikershandleiding en de veiligheidsinstructies nauwkeurig leest.**

Bewaar deze gebruikershandleiding op een makkelijk bereikbare plaats om deze te allen tijde te kunnen raadplegen.

### Symbolen



Wanneer u deze informatie niet in acht neemt kan dit gevaar opleveren voor mensen / of ernstige schade veroorzaken!



Wanneer u deze informatie niet in acht neemt kan dit storingen of schade aan de machine veroorzaken!



Geeft belangrijke informatie aan over efficiënt gebruik. Wanneer u deze informatie niet in acht neemt kan dit storingen of schade veroorzaken!

- Geeft de te volgen stappen aan.

### Waar de machine voor bedoeld is

De TASKI swingo 755B/855B/1255B power zijn schrobzuigmachines bedoeld voor commercieel gebruik in bijvoorbeeld hotels, scholen, ziekenhuizen, fabrieken, winkelcentra, gebouwen.

Met inachtneming van de gebruikershandleiding kan de machine worden ingezet voor het nat reinigen van harde vloerafwerkingen. Deze machine is uitsluitend ontwikkeld voor gebruik binnen.



#### Attentie:

Deze machines kunnen niet gebruikt worden voor opwrijven, aanbrengen van was, reinigen van tapijt of het opzuigen van stof. Het nat reinigen van parket of laminaat vloeren met deze machine is voor eigen risico.



Aanpassingen aan de machine die niet goedgekeurd zijn door Diversey leiden tot het verlies van geldigheid van de certificaten van de EU conformiteitsverklaring met betrekking tot veiligheid en gezondheid.

Gebruik van de machine voor andere doeleinden dan omschreven kan schade aan personen, machine en werkomgeving met zich meebrengen. In die gevallen vervalt de garantie.

### Inhoud

Veiligheidsinstructies .....	101
EU Conformiteitsverklaring .....	102
Overzicht .....	103
Klaarmaken voor gebruik .....	104
Aan de slag .....	106
Einde van reinigen .....	107
Service en onderhoud .....	108
Storingen .....	110
Transport .....	110
Afvoer .....	110
Technische gegevens .....	110
Accessoires .....	111
Afmetingen van de machine .....	111

## Veiligheidsinstructies

Het ontwerp en de constructie van alle TASKI machines zijn in overeenstemming met de uitgebreide EG-richtlijnen op het gebied van veiligheid en gezondheid en zijn daarom voorzien van het CE-teken.



Personen (inclusief kinderen) die niet in staat zijn deze machine te gebruiken vanwege hun fysieke zintuiglijke of mentale vermogens of vanwege gebrek aan kennis mogen deze machine niet bedienen zonder supervisie of instructie van een persoon die verantwoordelijk is voor hun veiligheid!

*Kinderen moeten onder toezicht gehouden worden zodat zij niet met de machine kunnen spelen.*



Gebruik de machine niet in ruimten waar explosieven en licht ontvlambare stoffen (b.v. petroleum, verfverduunner, huisbrandolie, oplosmiddelen) zijn opgeslagen of worden verwerkt. De elektrische en mechanische onderdelen van de machine kunnen deze tot ontbranding brengen. De machine moet niet gebruikt worden in een omgeving met elektromagnetische stralingen (elektrosmog).



Gebruik de machine niet voor het opzuigen van giftige, irriterende of schadelijke stoffen. Het filtersysteem zal deze stoffen niet adequaat filteren, waardoor schade aan gebruiker of derden niet uitgesloten kan worden.



Als u met de machine werkt, let dan goed op de omgeving en met name op derden en kinderen!

Let in het bijzonder op de werksnelheid van de machine in een omgeving waar het zicht beperkt wordt, zoals bijvoorbeeld bij deuren en in bochten.



De machine mag alleen gebruikt worden door personen die een gebruikersinstructie ontvangen hebben.



Noch personen noch voorwerpen mogen met deze machine vervoerd worden!



In het geval van schade aan onderdelen die met de veiligheid te maken hebben, zoals beschermplaten van de borstel-/padeenheid, accu bevestiging, noodstopknop, acculader of andere beschermdelen van het elektrische circuit dient de machine onmiddellijk gestopt te worden!



Controleer regelmatig de netvoedingskabel op mogelijke beschadigingen. Bij geconstateerde beschadigingen de machine niet in gebruik nemen!



#### Attentie:

Reparatie aan de elektrische onderdelen mag alleen worden uitgevoerd door de bevoegde TASKI technische klantenservice of door specialisten die volledig bekend zijn met alle relevante veiligheidsvoorschriften.

*Minimum vereisten van de H05VV-F3G1 of H05VV-F3G1.5 netvoedingskabel.*



#### Attentie:

De deze machine is alleen bedoeld is voor gebruik in droge omgeving en mag niet gebruikt en opgeslagen worden in de openlucht of onder vochtige omstandigheden.



#### Attentie:

Let op het voorkomen van ongelukken!



#### Attentie:

Schakel de zuigmotor onmiddellijk uit indien schuim of reinigingsoplossing uit de machine lekt!

*Zie pagina 111 voor de verdere procedure.*



#### Attentie:

Alleen toebehoren dat genoemd is bij de accessoires in deze handleiding en aanbevolen wordt door de TASKI specialist mag om veiligheidsredenen gebruikt worden (pagina 111)



#### Attentie:

De bescherming van personen is gebaseerd op de speciale lokale regelgeving en de informatie van de fabrikant van de middelen!

**Attentie:**

Deze machine mag niet bedient worden zonder accu's!

**Attentie:**

De accu's mogen alleen geladen worden met een acculader die voldoet aan de meest recente vereisten van de EN 60335-2-29!  
(alleen type:CO755.1/CO855.1/CO1255.1)



Gebruik de machine alleen op vlakke vloeren of op hellingen van maximaal 2%.

*Dit symbool op de machine betekent dat hij niet geschikt is voor vloeren met een grotere helling dan vermeld.*

**Belangrijk! Zet de machine uit wanneer u:**

- bijvoorbeeld onderhoud aan de machine uitvoert, deze reinigt of deze klaar maakt voor gebruik
- deze opbergt in een daarvoor geschikte ruimte om ongeautoriseerd gebruik tegen te gaan
- deze onbeheerd achterlaat

*Haal hiertoe de sleutel uit het contact en ontkoppel het stekkerblok van de geïntegreerde lader. Zorg ervoor dat de machine niet kan weggrollen.*



Zorg ervoor dan het tankdeksel gesloten is bij transport of gebruik van de machine.

De machine dient te worden opgeslagen in een droge, stof-vrije en corrosievrije omgeving.

*De temperatuur dient tussen de +10 °C en +35 °C te liggen. Lage temperatuur, vochtige en stoffige omgeving kunnen de levensduur van de elektrische componenten aanzienlijk verminderen.*

**Geluidsproductie en trillingen:**

TASKI machines en toebehoren zijn zo ontwikkeld dat er naar de huidige stand van technieken geen gevaar voor de gezondheid optreedt voor wat betreft de geluidsproductie en het trillingsniveau. Zie technische informatie op pagina 110.

**EU Conformiteitsverklaring**

Hierbij verklaren wij dat het hieronder beschreven product zowel in zijn basisonwerp en -constructie als in de door ons op de markt gebrachte uitvoering voldoet aan de geldende EU-richtlijnen met betrekking tot veiligheid en gezondheid.

Deze verklaring verliest zijn geldigheid als zonder onze toestemming veranderingen aan het product worden aangebracht.

Doel: **Automatische machine voor de behandeling van vloeren voor commercieel gebruik.**

Product: **schrobzuigmachine**  
Model: **swingo 755B power / singo 855B power / swingo 1255B power**  
Model: **CO755.1 | CO755.1X | CO855.1 | CO855.1X**  
Model: **CO1255.1 | CO1255.1X**

Serienummer: **staat vermeld op de sticker op de machine**

Handelsmerk:



Producent: **Diversey Europe Operations B.V. - 1083 HJ Amsterdam - Netherland**

**Van toepassing zijnde EU-richtlijnen:**

Directive 2006/42/EG | Directive 2004/108/EG

**Toegepaste geharmoniseerde normen:**

EN 60 335-1 / EN 60335-2-72 / EN 62233 / EN 55014-1 / EN 55014-2 / EN 61000-3-2 / EN 61000-3-3 / EN 55012

Interne maatregelen verzekeren dat het product altijd overeenstemt met de vereisten van de meest recente EG richtlijnen en standaarden die momenteel in gebruik zijn.

Persoon die gemachtigd is het technisch dossier samen te stellen:  
Angelo Sabatino  
Mgr Regulatory Affairs  
Diversey Switzerland Services GmbH  
Eschlikonerstrasse  
9542 Münchwilen TG

*Download Link for the original EU Declaration of Conformity:*

<http://www.esparex.diversey.com/manuals>

## Overzicht

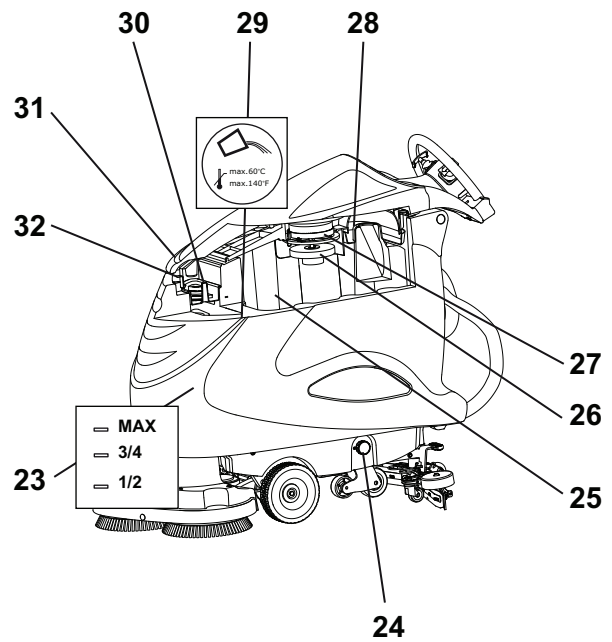
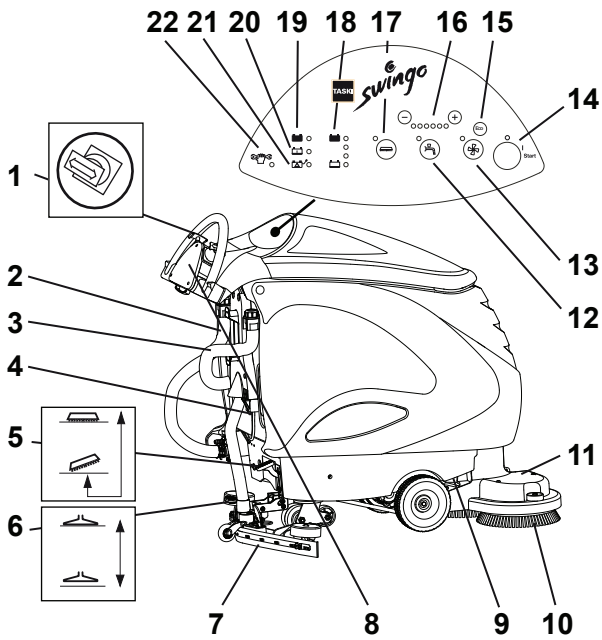

- 1 Snelheidsregeling
- 2 Afvoerslang, schoonwatertank (blauwe dop)
- 3 Afvoerslang, vuilwatertank (rode dop)
- 4 Contactpunt voor stekker acculader
- 5 Variant: voetpedaal borstelhuis
- 6 Voetpedaal zuigmond
- 7 Zuigmond
- 8 Urenteller (optioneel)
- 9 Vergrendeling batterij compartiment (optioneel)
- 10 Hulpstukken (schroborstel, pad, etc)
- 11 Borstelsysteem
- 12 Doseerknop voor de reinigungsoplossing aan/uit
- 13 Knop voor zuigmotor
- 14 Contactsleutel
- 15 Eco modus
- 16 Doseerregeling reinigungsoplossing
- 17 Indicatie lampje elektrische borstelhef (optie 1255)
- 18 Accu-controlelampjes
- 19 Accu volledig opgeladen
- 20 Accu wordt opgeladen
- 21 Indicator voor defecten aan accu en/of gelijkrichter
- 22 Controlelampje service

- 23 Vulniveau (max.)
- 24 Filter schoonwatertank
- 25 Vuilwatertank
- 26 Vlotter (beschermt tegen overlopen van vuilwatertank)
- 27 Aanzuigfilter
- 28 Grofvuilfilter
- 29 Vulopening schoonwatertank
- 30 Doseerhulp
- 31 Tankdeksel
- 32 Vergrendeling voor het tankdeksel



## Klaarmaken voor gebruik

### Accu's

Veiligheidsmaatregelen bij het werken met accu's



- Een veiligheidsbril dient gedragen te worden bij werkzaamheden aan de accu's.



- Stel accu's niet bloot aan open vuur of hitte. Er bestaat dan explosiegevaar van het electrolytische gas dat zich in de cellen bevindt!



- Verboden te roken!



- Gevaar voor chemische brandwonden!



#### Attentie:

Accu moet altijd schoon en droog zijn. Plaats geen metalen voorwerpen op accu's.



De geïntegreerde lader is alleen geschikt voor onderhoudsvrije gel tractie batterijen.

### Accu aansluitdiagram



#### Attentie:

Accu's mogen alleen ge(de)monteerd worden door technisch service personeel of specialisten aangesteld door Diversey die volledig op de hoogte zijn van alle veiligheidsaspecten!

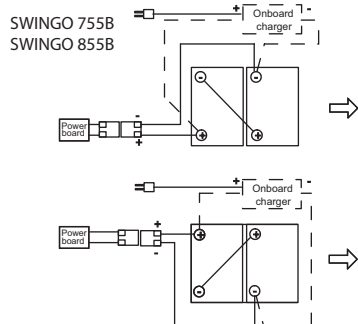
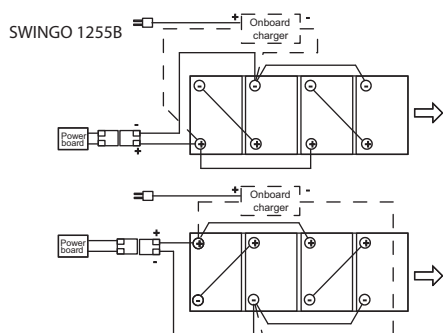

## Oplaadprocedure (tractiebatterijen met geïntegreerde oplader)

- Controleer aan de contactsleutel of de machine uitstaat.
- Ontkoppel de verbinding met de batterijen via het rode stekkerblok.
- Sluit het netsnoer aan op een stopcontact.

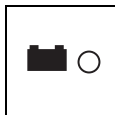

*Als het opladen voltooid is, gaat het groene controlelampje branden.*

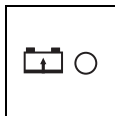

*Het gele controlelampje blijft aan tot plusminus 90% van de accucapaciteit bereikt is. Daarna gaat het lampje knipperen tot de accu helemaal vol is.*

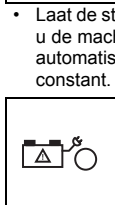

- Laat de stekker van de ingebouwde gelijkrichter in het stopcontact zitten tot u de machine weer gaat gebruiken. De ingebouwde gelijkrichter houdt automatisch de toestand van de accu's in de gaten en onderhoudt ze constant. Het energieverbruik is slechts enkele milliwatts.

*Indien er een fout optreedt tijdens het laadproces als gevolg van een defect in de lader, een kapotte kabel of een defecte batterij cel, dan zal het rode lampje gaan branden.*

### Na het opladen en bij ingebruikname:

- Ontkoppel de voedingskabel.
- Verbind het rode stekkerblok met de machine.

## Oplaadprocedure (tractiebatterijen met geïntegreerde oplader)

- Controleer aan de contactsleutel of de machine uitstaat.
- Ontkoppel de verbinding met de batterijen via het rode stekkerblok.
- Verbind de batterij stekker met de externe batterijlader (let op de codering in de oplaadstekker)



#### Attentie:

Gebruik de lader volgens de bijgeleverde gebruiksinstructies!

## Oplaadprocedure (natte accu's met geïntegreerde oplader)



#### Attentie:

Als de machine is uitgerust met een systeem voor natte accu's (optioneel) dient de machine alleen met natte accu's te worden gebruikt!

Natte accu's mogen nooit worden opgeladen met een ingebouwde acculader!



Het accucompartiment moet tijdens het opladen open staan.

Natte accu's mogen alleen geladen worden in voldoende geventileerde ruimtes!

*Het gas kan tot ontploffing komen!*

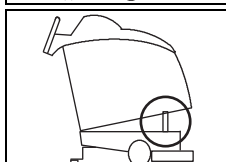
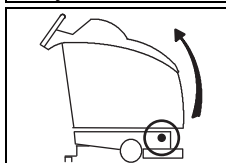

- Schakel de machine uit met behulp van de sleutel en verwijder de sleutel.
- Ontkoppel de verbinding met de batterijen via het rode stekkerblok.

- Controleer of de watertanks leeg zijn.

- Ontgrendel het batterij compartiment (met een schroevendraaier). Til de tank omhoog en zorg ervoor dat er voldoende vrije ruimte is om deze op zijn steun te laten rusten.

*De positie van de tank voor opladen.*

- Verbind de batterij stekker met de externe batterijlader (let op de codering in de oplaadstekker)



**Attentie:**  
Gebruik de lader volgens de bijgeleverde gebruiksinstructies!

- Lader aanzetten.

#### Onderhoud van natte accu's

Gebruik de lader volgens de bijgeleverde gebruiksinstructies!



**Attentie:**  
De accu's dienen losgekoppeld te worden van de machine alvorens onderhoud te plegen aan accu's!

#### Openen van accucompartiment voor onderhoud

- Controleer aan de contactsleutel of de machine uitstaat.
- Ontkoppel de verbinding met de batterijen via het rode stekkerblok.

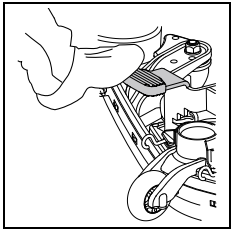

- Laat de zuigmond neer.

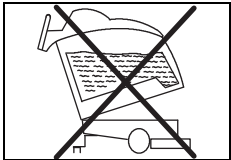

- Controleer of de watertanks leeg zijn.

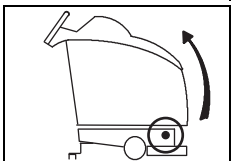

- Open het accu compartiment met behulp van bijvoorbeeld een schroevendraaier (via speciale opening).
- Til de tank op totdat deze op de steun rust.

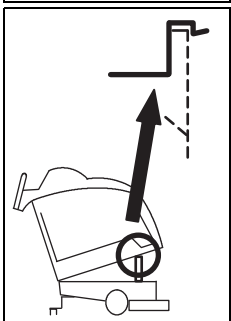

Positie van de tank voordat deze wordt gewijzigd voor onderhoud aan de accu's.



- Sluit de tankdeksel.
- Sta achter de machine.
- Open het accu compartiment voorzichtig totdat deze op het handvat rust.

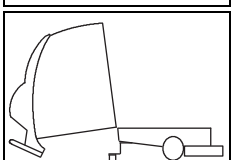

Positie van tank voor onderhoud aan accu's

#### Sluiten van het accu compartiment:



- Ga achter de watertank staan en til deze op totdat deze steun heeft gevonden.

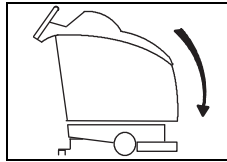

- Til de tank lichtjes op en druk de tankbeveiliging naar binnen.  
*Laat nu de tank zakken op zijn plaats zakken.*

#### Na het onderhoud:

- Verbind het rode stekkerblok met de machine.
- Haal de zuigmond omlaag.

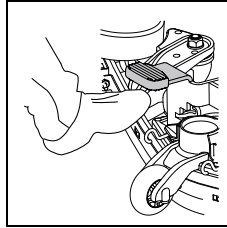

#### Klaarmaken voor gebruik

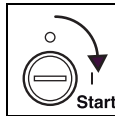

- Schakel de machine in met de contactsleutel.  
*De controlelampjes lichten even op.*

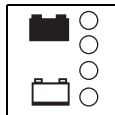

*De accu indicator geeft weer dat de machine klaar is voor gebruik (bij storing zie pagina 110).*



- Houd het handvat vast en pas de hoogte aan naar een comfortabele werkhouding.

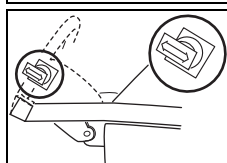

*Door licht indrukken van de snelheidshendels in de rijrichting zet u de machine in beweging. Het loslaten van de snelheidshendels brengt de machine tot stilstand.*

#### Bevestigen toebehoren

- Schakel de machine uit met behulp van de sleutel en verwijder de sleutel.

Controleer:

- of de borstel nog voldoende lengte heeft (niet beneden de rode markering) en dat de haren niet korter zijn dan 1 cm.
- voor gebruik de pad op slijtage.



Gebruik van een versleten of beschadigde pad kan mogelijk schade aan de vloer of beschermingslaag veroorzaken.

- Breng de hulpstukken in positie onder het borstelsysteem.
- Schakel de machine in met de contactsleutel.  
*De controlelampjes lichten even op.*

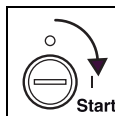

#### Variant: (Optie 1255) Automatische borstelhef

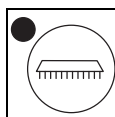

- Druk op de knop voor de automatische borsteleenheid  
*Bij het verlagen gaat de borstelaandrijving langzaam draaien. Dit zorgt ervoor dat het toebehoren in de borsteleenheid op zijn plaats vergrendelt.*  
*Het controlelampje licht op.*

## Pedaal voor het borstelsysteem

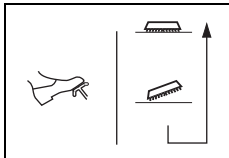

- Ontgrendel het voetpedaal en laat de borsteleenheid langzaam zakken.  
*Bij het verlagen gaat de borstelaandrijving langzaam draaien. Dit zorgt ervoor dat het toebehoren in de borsteleenheid op zijn plaats vergrendelt.*

Het controlelampje licht op.

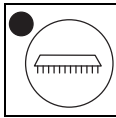

Licht voor- en achterwaarts bewegen van de machine tijdens het zakken van de borsteleenheid vergemakkelijkt de koppeling.

## Bevestigen zuigmond

- Schakel de machine uit:

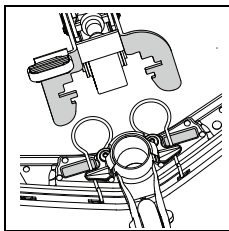

- Plaats de zuigmond onder de zuigmondhouder. Positioneer de zuigmond zodanig dat de houder onder de vergrendeling ligt.

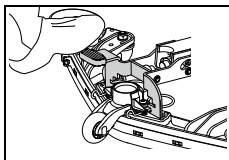

- Duw het voetpedaal naar beneden totdat deze vastklikt.
- Maak de zuigslang vast aan de zuigmond.

## Water bijvullen



**Attentie:**  
Maximale toelaatbare watertemperatuur 60 C/140 °F.

- Schakel de machine uit met behulp van de sleutel en verwijder de sleutel.

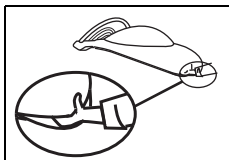

- Ga met uw hand tussen het tankdeksel en de tank zelf en open het deksel.  
*De handpalm naar boven.*

- Open de klep zover dat de steun op de tankwand rust.



- Verwijder de doseerhulp.

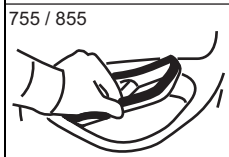

- Vul de schoonwatertank met water.  
Maximum vulniveau (pagina 106).

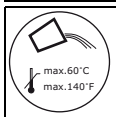

## Dosering:



**Attentie:**  
Draag beschermende handschoenen, veiligheidsbril en corresponderende (beschermende) kleding wanneer u met chemische producten werkt!

Gebruik alleen de door de leverancier aanbevolen reinigingsmiddelen



### Attentie:

Het gebruik van andere reinigingsmiddelen dan aanbevolen (bij middelen op basis van oplosmiddelen, chloor, zoutzuur en fluorwaterstof zuur) kan de machine onherstelbaar beschadigen.

Maak voor exacte dosering gebruik van de schaal aanduiding op de doseerhulp.

De vulniveau indicatoren op de tank komen overeen met deze van de doseerhulp. Het machine type staat genoteerd op de doseerhulp!

Doseer voorbeelden (De concentratie is afhankelijk van het product)

Dosering:	Tank capaciteit	Doseerhulp
0,5%	1/2	1 x 1/2
	MAX	1 x MAX
1%	1/2	1 x MAX (2 x 1/2)
	MAX	2 x MAX

- Toepassing van doseerhulp:

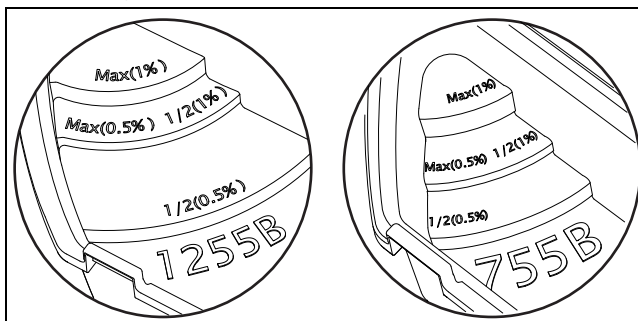

- Voeg het reinigingsmiddel met behulp van doseerbeker toe aan het water in de schoonwatertank.
- Til het tankdeksel op.
- Duw de tankdekselsteun voorzichtig naar binnen
- Sluit de tankdeksel.
- U kunt de tankdeksel vergrendelen door lichtjes op de voorzijde van de tankdeksel te drukken.



Raadpleeg bij gebruik van het automatisch doseersysteem „IntelliDose“ de bijbehorende gebruikershandleiding.

## Aan de slag



### Attentie:

Draag altijd anti-slip schoenen en geschikte werkkleding wanneer u met de machine werkt!

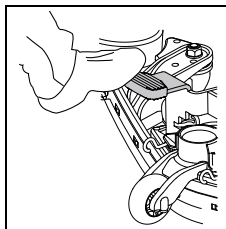

- Laat de zuigmond neer.



- Schakel de machine in met de contactsleutel.  
*De controlelampjes lichten even op.*

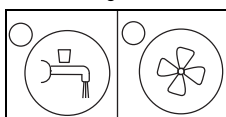

- Druk eerst op de knop voor dosering van de reinigungsoplossing en zet daarna de zuigmotor aan.  
*De controlelampjes lichten even op.*

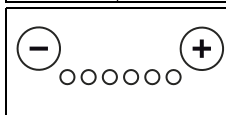

- Kies de hoeveelheid reinigungsoplossing (+/- knop voor het regelen van de hoeveelheid).  
*De gekozen instelling wordt met groene lampjes weergegeven.*

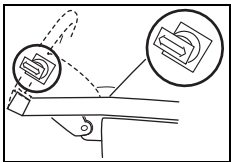

- Door licht indrukken van de snelheidshendels in de rijrichting zet u de machine in beweging. *De borstels/pads starten met roteren en de reinigingsoplossing wordt aan de borstels/pads toegevoegd.*



De machine schakelt zichzelf uit na 5 minuten.

Gedurende deze 5 minuten:

- Mogen er geen wijzigingen aan de borstels gedaan worden.
- Moet de bestuurder altijd in het zicht blijven van de machine.

Draai de sleutel altijd in de 0-stand en neem de sleutel uit het contact indien de machine uit zicht is.

Gedurende deze 5 minuten:

- kan alleen de zuigmond gereinigd worden.
- mag de bestuurder alleen van de machine weggaan om de ruimte rondom het te reinigen vloeroppervlak vrij te maken, maar dient de bestuurder te allen tijde zicht te houden op de machine.

### Reinigingsmethoden

#### Directe methode:

In één werkgang schrobben en zuigen.

#### Indirecte methode:

Breng de reinigingsoplossing aan (alleen schrobben), daarna schrobben en waterzuigen.

De reinigingsmethoden zijn in detail beschreven in de methodenkaarten. Vraag uw TASKI leverancier hier naar.

#### De schoonwatertank bijvullen



#### Attentie:

Reinig niet zonder reinigingsmiddel omdat dit schade aan de vloer kan veroorzaken.

Een ratelend geluid van de pomp geeft aan dat de schoonwatertank leeg is.

- Stop reinigen.
- Vul de machine, zie pagina 106.

### Einde van reinigen

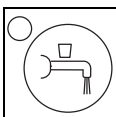

- Stop de toevoer van reinigingsoplossing met de daarvoor bestemde knop.

- Loop enkele meters door waarbij de machine blijft draaien voor korte tijd. U voorkomt restdruppels water.

*Zeer belangrijk bij het gebruik van contactpads!*

#### Variant: (Optie 1255) Automatische borstelhef

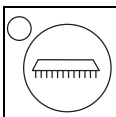

- Druk op de knop voor de elektrische borstelhef om de borstel op te tillen

#### Pedaal voor het borstelsysteem (optioneel)

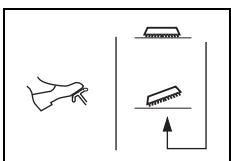

- Om de borsteleenheid op te tillen druk het voetpedaal in en vergrendel deze op zijn plaats.

- Rij nog een paar meter door om het eventueel achtergebleven water op te zuigen.

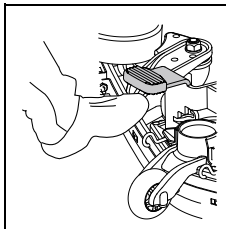

- Haal de zuigmond omlaag. *Laat de zuigmotor nog een even aan zodat ook het vuile water in de slang wordt opgezogen.*

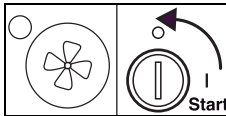

- Schakel eerst de vacuummotor uit en daarna de machine met de contactsleutel.



Maak de vuilwatertank elke keer schoon als u de machine gebruikt hebt.

*Indien er water in de tank achterblijft zal dit na een aantal uur gaan stinken en zal vuilafzetting plaatsvinden in de tank.*

#### Laat de vuilwatertank leeglopen

neem bij het legen van de vuilwatertank of de schoonwatertank met reinigingsvloeistof de lokale regels in acht.

- Schakel de machine uit:
- Haal de vuilwaterslang uit de houder.



open de rode of blauwe dop ter hoogte van de handgreep en breng de slang heel langzaam omlaag zodat de vuile oplossing eruit kan stromen.

#### Laat de vuilwatertank leeglopen

- Schakel de machine uit:
- Open de klep zover dat de steun op de tankwand rust.
- Verwijder het (gele) grofvuil filter, spoel deze af en deze schoon.
- Maak de vuilwatertank grondig schoon met stromend water.
- Maak de tank grondig schoon met water.
- Controleer de werking van de vlotter en controleer of het (gele) aanzuigfilter schoon is.

*Kijk op pagina 109 in het geval de vlotter en of het aanzuigfilter beschadigd dan wel bevuild is.*

- Draai na het legen de rode en blauwe doppen weer op de slangen en plaats deze terug in de houders.

#### Reinig schoonwaterfilter



#### Attentie:

Verstopte filters reduceren de doorstroming van reinigingsoplossing. Als gevolg hiervan kunt u de vloer beschadigen.

- Schakel de machine uit:

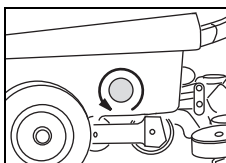

- Draai -wanneer de tank leeg is- de gele dop van het schoonwaterfilter los en haal deze uit de houder.

- Spoel het filter schoon onder stromend water.

*Als het nodig is moet het filter ontkalkt worden met 10% TASKI Calcacid oplossing.*



Het filter zit lager dan de afvoer van de tank. Het laatste restje reinigingsoplossing zal er alleen uitlopen als het filter verwijderd is.

- Plaats het filter terug.



## De borstels/pads schoonmaken

### Variant: (Optie 1255) Automatische borstelhef

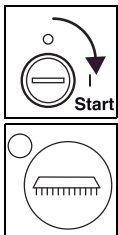

- Schakel de machine in met de contactsleutel.  
*De controlelampjes lichten even op.*
- Druk op de knop voor de elektrische borstelhef om de borstel op te tillen

- Schakel de machine uit met behulp van de sleutel en verwijder de sleutel.

### Pedaal voor het borstelstelsysteem (optioneel)

- Schakel de machine uit met behulp van de sleutel en verwijder de sleutel.
- Om de borsteleenheid op te tillen druk het voetpedaal in en vergrendel deze op zijn plaats.

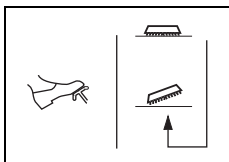

### Swingo 1255B model:

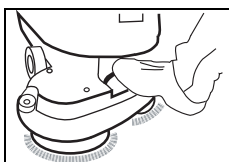

- Druk de hendel van het ontkoppingsmechanisme voor borstels/pads voorzichtig maar krachtig in met uw voet.
- Reinig het toebehoren onder stromend water.

### Swingo 755B/855B model:

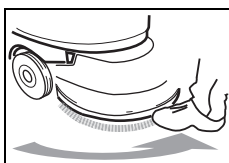

- Draai de borstel met de voet tegen de klok in los.
- Reinig het toebehoren onder stromend water.

## verwijderen en schoonmaken van de zuigmond

- Schakel de machine uit:
- Haal de zuigslang los van de zuigmond.
- Til de zuigmond op met de voet

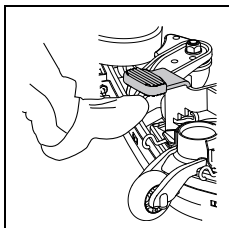

- Druk de vergrendelingsveren samen, zodat de zuigmond ontgrendelt en hierdoor verwijderd kan worden.
- Reinig de zuigmond onder stromend water.

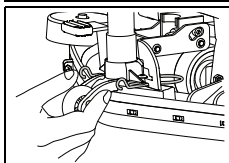

Optimale zuigprestaties worden alleen verkregen met schone en niet versleten en niet versleten zuigstrips!

## De machine schoonmaken



**Attentie:**  
De machine nooit met een hogedrukreiniger of waterslang schoonmaken.  
*Dit kan ernstige schade veroorzaken (bijvoorbeeld aan de mechanische of elektrische onderdelen).*

- Gebruik een vochtige doek om de machine af te nemen.

## Opslag of parkeren van machine (Machine wordt niet gebruikt)



Wij adviseren de stroom te verbreken tussen de accu's en de machine door het stekkerblok eruit te halen wanneer u de machine opbergt of oplaadt

Berg de machine met geopende tankdeksel op door:

- de tankdeksel op te tillen en de doseerhulp ondersteboven neer te leggen.
- en de tankdeksel op de doseerhulp te laten rusten.

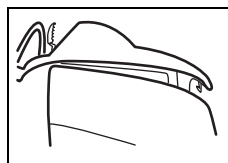

*De doseerhulp houdt de tankdeksel enigszins open waardoor de tank kan opdrogen en vorming van schimmels en onaangename geuren wordt gereduceerd.*

## Service en onderhoud



**Attentie:**  
Bij gebruik van niet originele onderdelen vervalt garantie en aansprakelijkheid!

Onderhoud aan de machine is een voorwaarde voor probleemloos gebruik en een lange levensduur.

Symbolen:

◇ = Na gebruik, ◇◇ = Iedere week, ◇◇◇ = Iedere maand,  
⊗ = Service lampje

Activiteit	◇	◇◇	◇◇◇	⊗	pagina
Accu's opladen	●				104
Reinig alle geel gemarkeerde delen	●				
Leegmaken en reiniging tank	●				107
Gebruik een vochtige doek om de machine af te nemen.	●				108
Navullen gedestilleerd water (natte accu's). Volg de aanwijzingen en gebruikershandleiding van de fabrikant van deze accu's!		●			
Afdichting van het tankdeksel schoonmaken, op scheuren controleren en indien nodig vervangen		●			
Onderhoudsprogramma voor TASKI machines gemaakt door TASKI experts.				●	

## Servicebeurten

TASKI machines worden geproduceerd volgens de hoogste kwaliteitsstandaarden. De veiligheid hiervan wordt gecontroleerd in de fabriek door erkende controleurs. Elektrische en mechanische delen zijn onderhevig aan slijtage of veroudering indien voor langere tijd gebruikt.

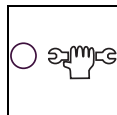

- Om betrouwbaarheid en optimale werking van de machine te verzekeren dient onderhoud aan de machine plaats te vinden wanneer het controlelampje brandt (fabrieksinstelling 450 draaiuren) of minimaal 1 keer per jaar.

*Onder zware of extreme werkomstandigheden of onvoldoende onderhoud zijn kortere onderhoudsintervallen noodzakelijk.*

## Servicecentrum

Als u contact met ons opneemt over een probleem of om een order te plaatsen, dan verzoeken wij u om altijd de typeaanduiding, het serienummer en het equipmentnummer van de machine te vermelden.

U vindt deze informatie op het typeplaatje van de machine. Het adres van de dichtstbijzijnde TASKI partner vindt u op de laatste pagina van de gebruikershandleiding.

## Vervanging van zuigstrips swingo 755B/855B

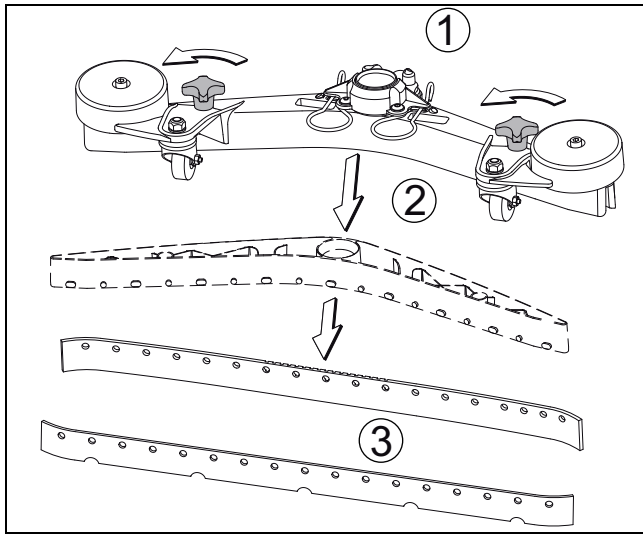

- Schroef de stervormige schroef (1) los, trek de zuigrubberhouder (2) uit de zuigmondhouder en verwijder de zuigrubbers(3).
- Je kan nu de zuigrubbers keren of vervangen.
- Herplaats de zuigrubberhouder in de zuigmondhouder en schroef de stervormige schroeven terug op hun plaats.

## Vervanging van zuigstrips swingo 1255B

Binnenste zuigstrips!

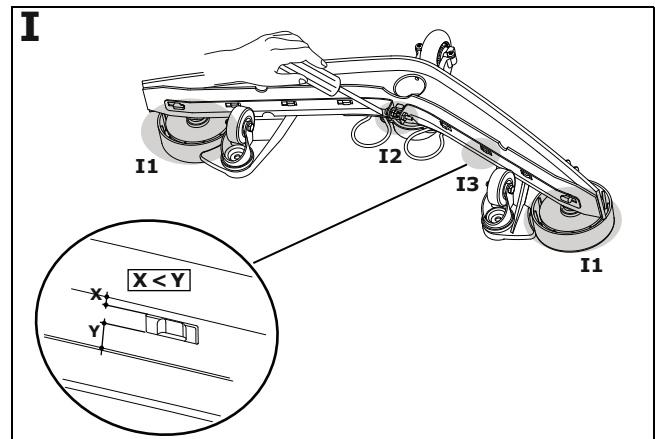

- Plaats de schone zuigmond op een stevige ondergrond (tafel, vloer) met de lamellen naar boven gericht. (Detail I1)
- Draai de schroef los (niet volledig uitdraaien) totdat de vergrendeling is opgeheven. (Detail I2)
- Reinig de zuigmond, zuigstrips en de spanbeugel met een borstel onder stromend water.
- Monteer een omgedraaide of nieuwe zuigstrip.
- Plaats de spanbeugel op de juiste positie terug op de strip (Detail I3).
- Span de beugel (Detail I2)

Binnenste zuigstrips

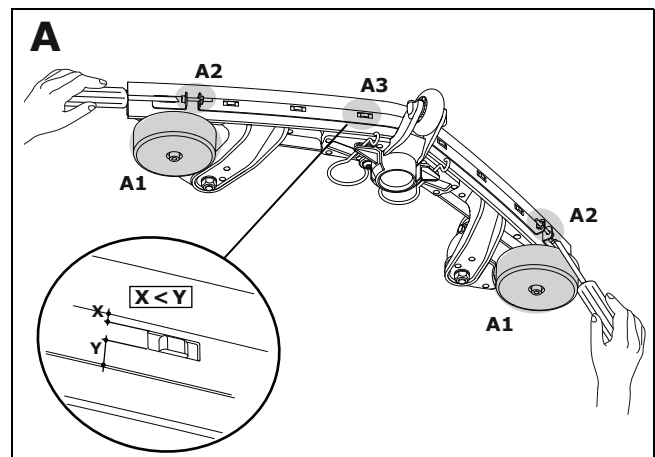

- Plaats de schone zuigmond op een stevige ondergrond (tafel, vloer) met stootwielen naar beneden gericht. (Detail I1)
- Draai de schroeven los totdat de vergrendeling is opgeheven (schroeven niet volledig uitdraaien). (Detail A2)
- Reinig de zuigmond, zuigstrips en de spanbeugel met een borstel onder stromend water.
- Monteer een omgedraaide of nieuwe zuigstrip.
- Plaats de spanbeugel op de juiste positie terug op de strip (Detail A3).
- Span de beugel (Detail A2)

## Vlutter schoonmaken of vervangen (het controlelampje geeft aan dat de opvangtank vol is)

- Schakel de machine uit met behulp van de sleutel en verwijder de sleutel.

Demontage:

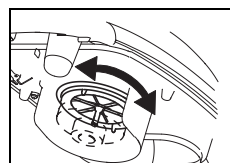

- Het gele aanzuigfilter kan eenvoudig verwijderd worden (snelkoppeling).
- Maak deze met een borstel onder de kraan schoon (laat deze goed drogen).
- Maak het aanzuigfilter vrij van stof met een zachte borstel of een doek.

## Storingen

Storing	Mogelijke oorzaken	Oplossing	pagina
Machine werkt niet	Machine is uitgeschakeld	• Schakel de machine in met de contactsleutel.	103
		• Verbind het rode stekkerblok met de machine.	103
Storing Accu / stroomvoorziening (display op het dashboard)	Batterijen niet opgeladen	• Accu's opladen	104
	Accu's / acculader defect	• Schakel technische hulp in	
Accu's onvoldoende geladen	Netkabel niet aangesloten of kapot	• Sluit netkabel aan • Schakel technische hulp in	
	Batterijen of batterijlader defect	• Schakel technische hulp in	
Borstel draait niet rond	Borstelmotor draait maar niet de borstels	• Schakel technische hulp in	
Machine zuigt slecht Vloer blijft nat Vervuiling wordt niet opgezogen	De vlotter sluit de inlaat opening van de zuigenheid (overloop bescherming vuilwatertank)	• Controleer of the vuilwatertank niet vol is	107
		• Controleer of de vlotter naar behoren werkt.	109
	Zuigmond rust niet op de vloer	• Laat de zuigmond neer.	106
	Zuigbuis niet aangesloten	• Sluit de zuigbuis aan	
	Controleer de rubber afsluiting van de tankdeksel op beschadigingen of vuil	• Reinig het rubber of vervang deze indien beschadigd	
	Filter zuigmotor is verstopt	• Verwijder de verstopping	
	Slang verstopt of zuigmond wordt geblokkeerd bij door stukjes hout, stof	• Verwijder de verstopping	
	De zuigstrips sluiten niet goed op de ondergrond aan.	• Reinig zuigmond	
		• Vervang/draai de zuigstrips	109
	Gele grofvuil filter is vol	• Controleer of de ophanging van de zuigmond correct functioneert	
• Verwijder grofvuil filter. • Verwijder vuil en spoel filter af onder stromend water.		107	
Zuigmotor schakelt zichzelf uit	Vuilwater tank is vol	• Leeg de vuilwatertank	107
Onvoldoende doorstroom van reinigingsoplossing	Schoonwatertank leeg	• Vul de schoonwatertank	106
	Schoonwaterfilter vervuild	• Reinig schoonwaterfilter	107
Schuim of vloeistof lekt uit de machine	Storing in vlotter	• Zet de zuigmotor uit	103
		• Controleer of de vlotter naar behoren werkt.	109

## Transport

Vervoer de machine rechtop en verwijder de accu's voor transport waar dat noodzakelijk is.

Verzeker u ervan dat de machine goed vastgezet is tijdens transport.

## Afvoer

Aan het einde van de levensduur van de machine dient de machine en de accessoires afgevoerd worden volgens de nationale wet- en regelgeving. Uw TASKI leverancier kan uw helpen indien nodig.

## Accu's

De accu's dienen verwijderd te worden alvorens de machine af te voeren.

Gebruikte accu's moeten afgevoerd worden op een milieu veilige manier volgens de EU richtlijnen 2006/66/EEC.

## Technische gegevens

Machine	swingo 755	swingo 855	swingo 1255	
Type	CO755.1/ CO755.1X	CO855.1/ CO855.1X	CO1255.1/ CO1255.1X	
Theoretische capaciteit (werkbreedte x snelheid (4,5) x1000)	1935	2250	2475	m <sup>2</sup> /h
Werksnelheid	4.5	4.5	4.5	km/uur
Werkbreedte	43	50	55	cm
Breedte zuigmond	69	69	80	cm
Schoonwatertank	40	40	60	l
Vuilwatertank	40	40	60	l
Gewicht (afgevuld)	160	160	260	kg
Voltage	24V	24V	24V	DC
Borstelsysteem	1 x 43	1 x 50	2 x 28	cm
Borstelsnelheid	165	165	195	omw/ min
Borsteldruk	43	43	48	kg
Afmetingen (L x B x H)	116x47.5x 119.5	122x53x 119.5	142x58x117	cm
Gemiddeld verbruik	900	900	1000	W
Geluidsniveau (volgens ISO 11201)	<70	<70	<70	dB(A)
Effectieve versnelling volgens ISO 5349	<0.5	<0.5	<0.5	m/s <sup>2</sup>
Spatwaterbeveiliging	IPX3	IPX3	IPX3	
Elektrische beveiligingsklasse (zonder acculader) Alleen model: CO1255.1/CO1255.2)			III	
Elektrische beveiligingsklasse (zonder acculader). Alleen model: CO755.1/CO855.1	III	III		
Elektrische beveiligingsklasse met geïntegreerde acculader	I (II)	I (II)	I (II)	

## Accessoires

Nr.	Artikel	CO755.1/ CO755.1X	CO855.1/ CO855.1X	CO1255.1/ CO1255.1X
7510829	Meeneemschijf 43cm	1X		
8504750	Schroborstel 43cm normaal	1X		
8504780	Schroborstel intensief 43cm	1X		
8504800	Schroborstel voor gewassen grind / sportvloeren 43cm	1X		
7510830	Meeneemschijf 43cm		1X	
8504770	Schroborstel 43cm normaal		1X	
8505130	Schroborstel intensief 43cm		1X	
8505120	Schroborstel voor gewassen grind / sportvloeren 43cm		1X	
7510634	Meeneemschijf 28cm			2X
7510631	Schroborstel 28cm normaal			2X
7510632	Schroborstel voor gewassen grind / sportvloeren 28cm			2X
7510633	Schroborstel 28cm intensief			2X
8502830	Vulslang met universele koppeling	X	X	X
7517125	IntelliDose kit	X	X	X
	Nat batterijen set	X	X	X
	Pads (Polyester bruin, blauw, rood en contact pad)	X	X	X

## Afmetingen van de machine

Alle afmetingen in centimeters!

### swingo 755

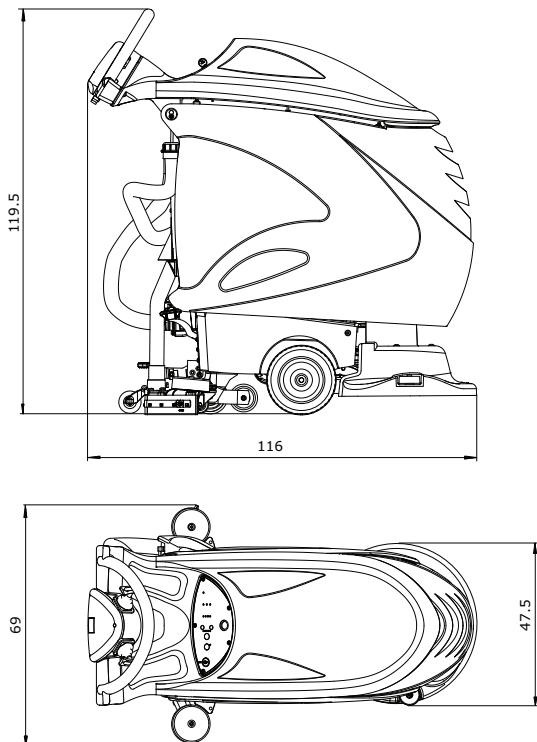

### swingo 855

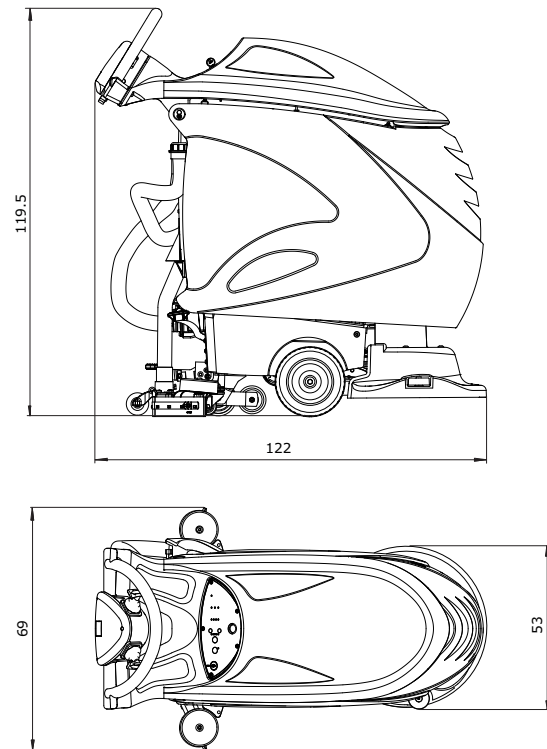

### swingo 1255

